

TABLE RECTANGULAIRE PLIANTE FRED

CARACTERISTIQUES TECHNIQUES

Structure en aluminium très résistant

Utilisation intérieure / extérieure

Capacité : 6 places

Tables avec pieds pliables pour faciliter le rangement

Résistant aux UV et aux intempéries

Couleurs : Gris anthracite, Gris clair, Bleu vague, Vert sauge, Marron

Dimensions : 2200 x 1000 x 760 mm

Poids unitaire : 34.6 Kg



DÉSIGNATION	RÉFÉRENCE
Table rectangulaire pliante	F6154



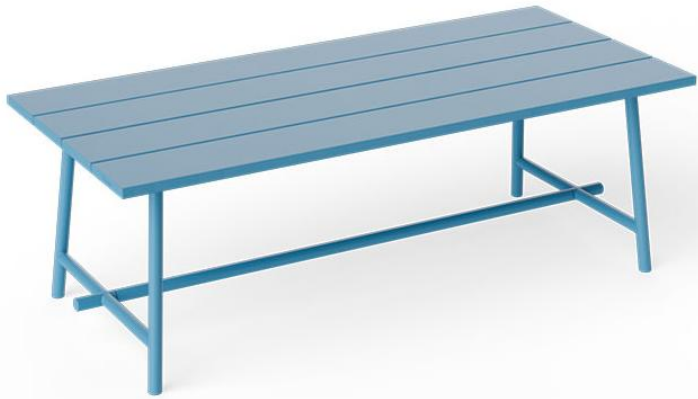
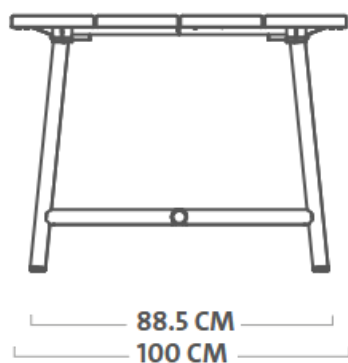
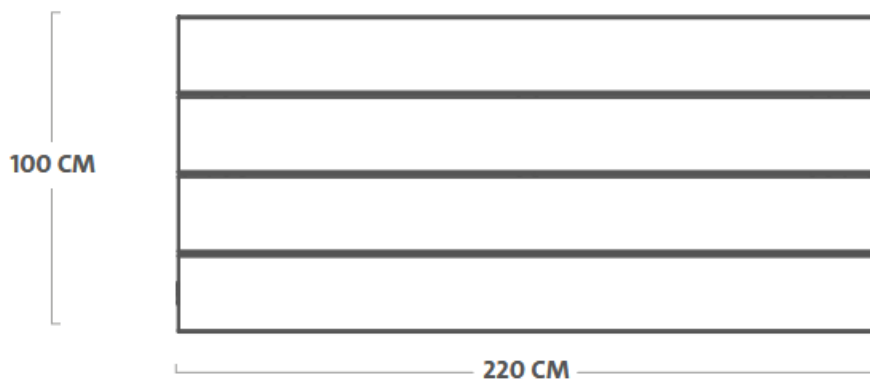
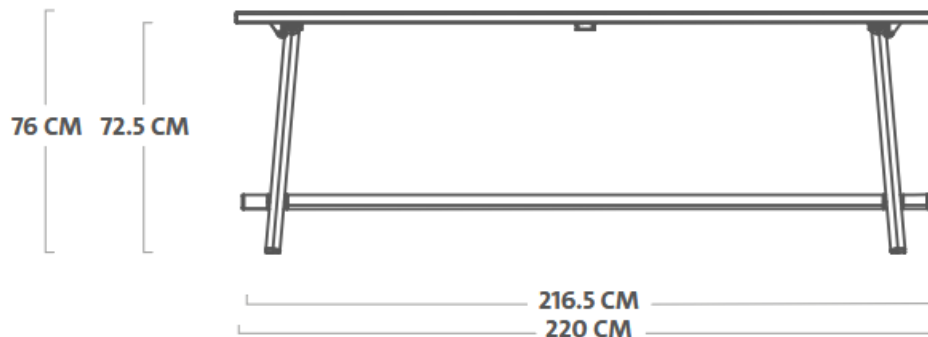

TABLE A MONTER



SCHEMAS TECHNIQUES



CERTIFICATS ET NORMES
EN 581-1, EN 581-3

ENTRETIEN ET NETTOYAGE

*Nettoyez régulièrement ce produit pour le maintenir en bon état
Utilisez un chiffon sec ou humide ; n'utilisez pas de produits de nettoyage contenant des produits chimiques.*

*Une exposition prolongée aux conditions extérieures peut nuire à la qualité de votre produit.
Rangez-le dans un endroit sec et ombragé lorsqu'il n'est pas utilisé pour en prolonger la durée de vie.
Assurez-vous que le produit est propre et sec avant de le ranger.*