

TABLE RONDE FRED

CARACTERISTIQUES TECHNIQUES

Structure en aluminium très résistant
Utilisation intérieure / extérieure
Pieds réglables
Résistant aux UV et aux intempéries
Couleurs : Gris anthracite, Gris clair, Bleu vague,
Vert sauge, Marron
Dimensions : Ø 600 x H. 765 mm
Poids unitaire : 12.85 Kg

DÉSIGNATION	RÉFÉRENCE
Table ronde	F6152



CERTIFICATS ET NORMES

EN 581-1, EN 581-3



SCHEMAS TECHNIQUES

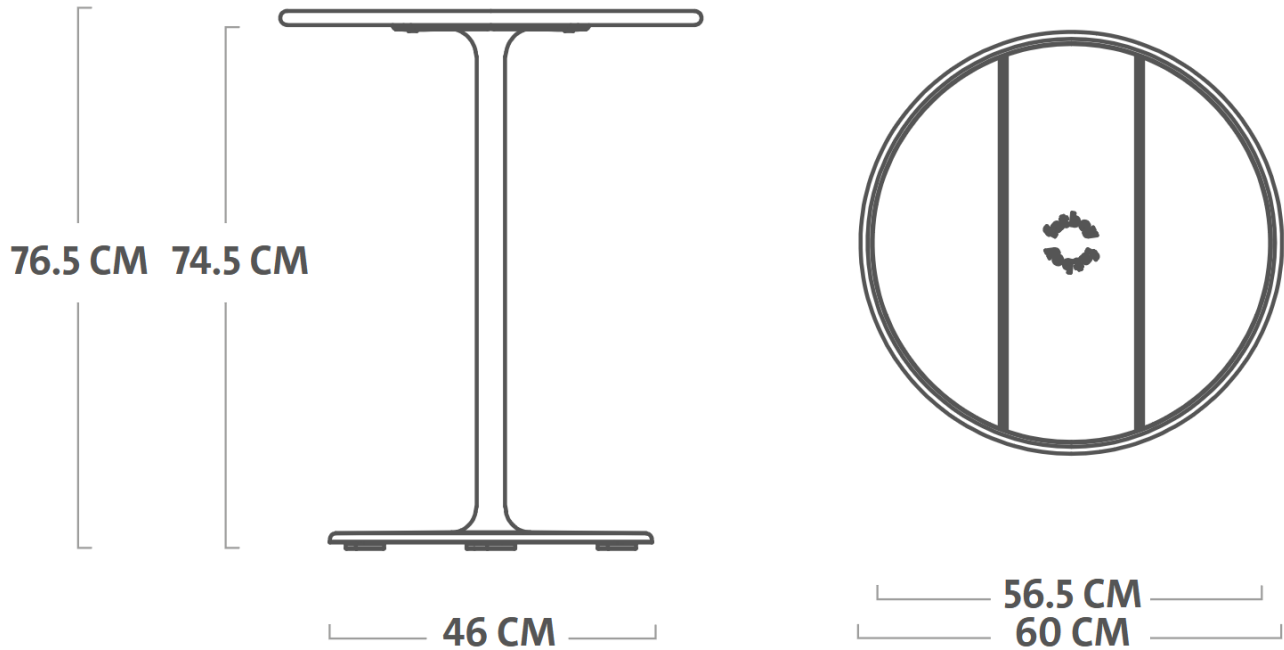
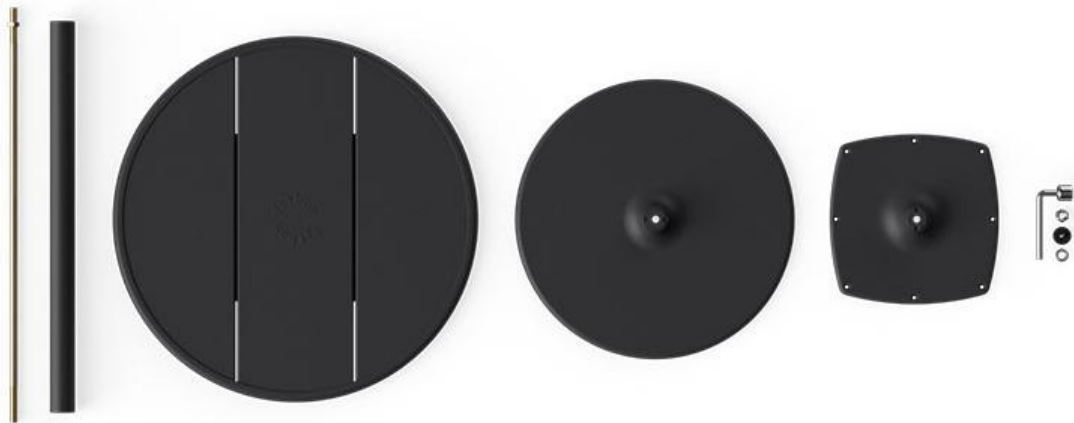

TABLE A MONTER



ENTRETIEN ET NETTOYAGE

*Nettoyez régulièrement ce produit pour le maintenir en bon état
Utilisez un chiffon sec ou humide ; n'utilisez pas de produits de nettoyage contenant des produits chimiques.*

*Une exposition prolongée aux conditions extérieures peut nuire à la qualité de votre produit.
Rangez-le dans un endroit sec et ombragé lorsqu'il n'est pas utilisé pour en prolonger la durée de vie.
Assurez-vous que le produit est propre et sec avant de le ranger.*