

BANC DRAC

CARACTERISTIQUES TECHNIQUES

Structure en tube acier \varnothing 76 mm peint sur zinc
Assise et dossier en tôle d'acier galvanisée peint sur galva perforée 2,5 mm, plis écrasés et angles arrondis de sécurité aux extrémités
Deux longueurs : 1480 mm ou 1800 mm

Option non incluse : Embase décorative en aluminium moulé, masquant le scellement

RECOMMANDATIONS DE POSE

Fixation par scellement direct
Prêt à monter

DÉSIGNATION	RÉFÉRENCE
Longueur : 1480 mm	P1030
Longueur : 1800 mm	P1031
Option : Embase décorative	P1033

SCHEMA TECHNIQUE

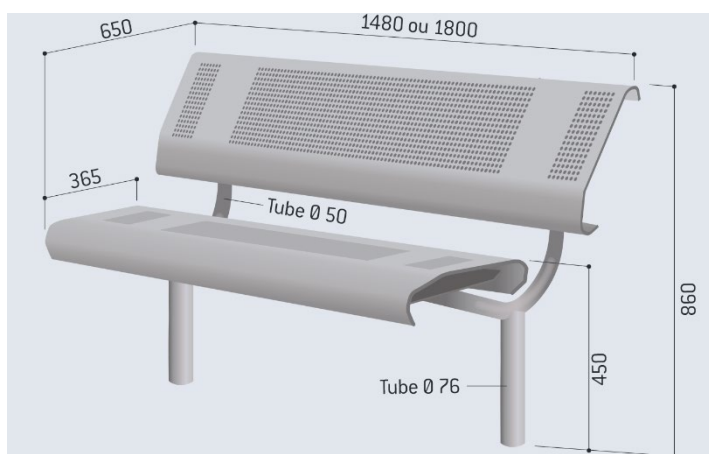

Embase décorative P1033



Référence : P1030



NUANCIER N°1

