

BANQUETTE CLEVELAND

CARACTERISTIQUES TECHNIQUES :

Structure en acier traité anticorrosion et poudré anti-uv
Compact en HPL finition plein
Design unique contemporain
Haute qualité grâce aux matériaux utilisés et aux renforts
Couleur de la structure : Gris anthracite mat RAL 7016
Couleurs disponibles pour le compact : Chêne clair, Pin Tyrol ou Teck
A fixer en 4 points d'ancrage (kit de fixation non fourni)
Livré monté



Finition compact Teck

DIMENSIONS :

L. 2000 x l. 450 x H. 450 mm

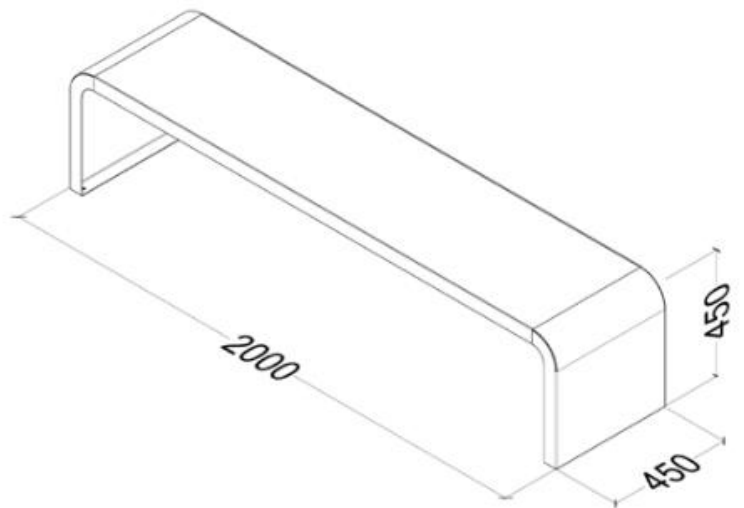

DESIGNATION	REFERENCE
Banquette	B7013

Finition compact Pin Tyrol



Finition compact Chêne clair

